

TECHNICKÉ INFO

Série V-DUO

Série V-DUO	V-60/ 60 Duo	V-90/ 90 Duo	V-130/ 130 Duo
Číslo položky	01 03 51* / 01 00 51	01 03 52* / 01 00 52	01 03 54* / 01 00 54
Systém auto. čištění tamponu	integrovaný	integrovaný	integrovaný
Jednotlivé tisky	ano	ano	ano
Vícenásobné tisky	ano	ano	ano
Nepřetržitý provoz	ano	ano	ano
Počítadlo dílů	ano	ano	ano
Nastavitelná rychlost tisku	ano	ano	ano
Cyklů/hodinu	max. 1.300	1.200	800
Barevník	ø mm 60	90	130
Nastavitelný přítlak barevníku	ano	ano	ano
Velikost klíše	mm 70 x 140	100 x 215	150 x 300
Maximální velikost tisku	ø mm 55	85	125
Nastavitelný přítlak tamponu na díl	mm 10-160 volitelné: 0-200	10-160 volitelné: 0-200	10-160 volitelné: 10-200
Nastavitelný přítlak tamponu na klíše	mm 10 - 130	10 - 130	10 - 100
Max. výška instalovaného tamponu	mm 95	95	152
Přítlak	N 1.170	1.170	2.500
Pohon	elektropneumatický	elektropneumatický	elektropneumatický
Příkon	kW 0,5	0,5	0,5
Zdroj	230V/1/N/PE	230V/1/N/PE	230V/1/N/PE
Rozhraní	D-SUB 37-pole	D-SUB 37-pole	D-SUB 37-pole
Střídavé napětí	Hz 50-60	50-60	50-60
Řízení	PLC	PLC	PLC
Napětí řízení	V/DC 24	24	24
Průtok	A 16	16	16
Pracovní tlak	bar 6	6	6
Spořeba vzduchu/ cyklus	NL 12	12	26
Šířka	mm 733	733	850
Hloubka	mm 820	820	1.190
Výška	mm *710 / 1.550	*710 / 1.550	*890 / 1.750
Váha	kg cca. *160 / 280	*160 / 280	*400 / 550

* = Model bez podstavce

Základní balíček:

- Nářadí
- Papírové kelímky / 10 ks
- 1 dávkovač ředidla 500 ml
- 1 montážní stůlek
- 1 montážní kleště
- 2 barevníky
- 2 objímky barevníku
- 2 držáky tamponu
- 2 standardní silikonové tampony
- Nožní spínač
- Dokumentace

Příslušenství & Další varianty

- Otočný stůl T2, T4, 150 T2, 150 T4
- Vakuový rozdělovač pro otočné stoly
- Manuálně řízený indexovací pás, 240 mm
- Křížový stůl "V 60/90 DUO" pro integraci do automatických linek
- Dvoubarevný barevník Ø 90 mm
- Model bez podstavce
- Světelná bezpečnostní závora
- Speciální program pro ovládání sekvencí (automatické linky)
- Rozšíření paměti
- Lze kombinovat s konstrukcí "Modul 2010"

Dealer:



The reproduction of trademarks and brands used in this brochure, even if not explicitly expressed, does not justify the assumption that such names or symbols may be considered as free as defined by the Trademark Act and may therefore freely be used. The rights are the property of the respective owner. TAMPOPRINT products are permanently updated to keep pace with the latest technological developments. For this reason, figures and descriptions are non-binding. Our machines are manufactured based on the currently valid European Machinery Directives as well as the European product standards EN 1010 - 1 and EN 1010 - 2. Subject to alterations! ©Copyright

TAMPOPRINT AG
Lingwiesenstraße 1
70825 Korntal-Münchingen, GERMANY
☎ +49 7150 928-0
Fax: +49 7150 928-400
E-Mail: info@tampoprint.de
"Ventes et Affaires Françaises"
☎ +49 7150 928-144
Fax: +49 7150 928-432
E-Mail: ventes@tampoprint.de
http: www.tampoprint.de

TAMPOPRINT INTERNATIONAL CORP.
1400 26th Street, Vero Beach, FL 32960, USA
☎ +1 772 778-8896, 800 810-8896
Fax: +1 772 778-8289
E-Mail: sales@tampoprint.com
http: www.tampoprint.com

TAMPOPRINT IBERIA S.A.U.
c/Caspe 127-135 local B, 08013 Barcelona, SPAIN
☎ +34 93 2327161
Fax: +34 93 2471500
E-Mail: tampoprint@tampoprint.es
http: www.tampoprint.es

CPWebgrafik 2/2012

V-DUO

STROJE PRO TAMPONOVÝ TISK

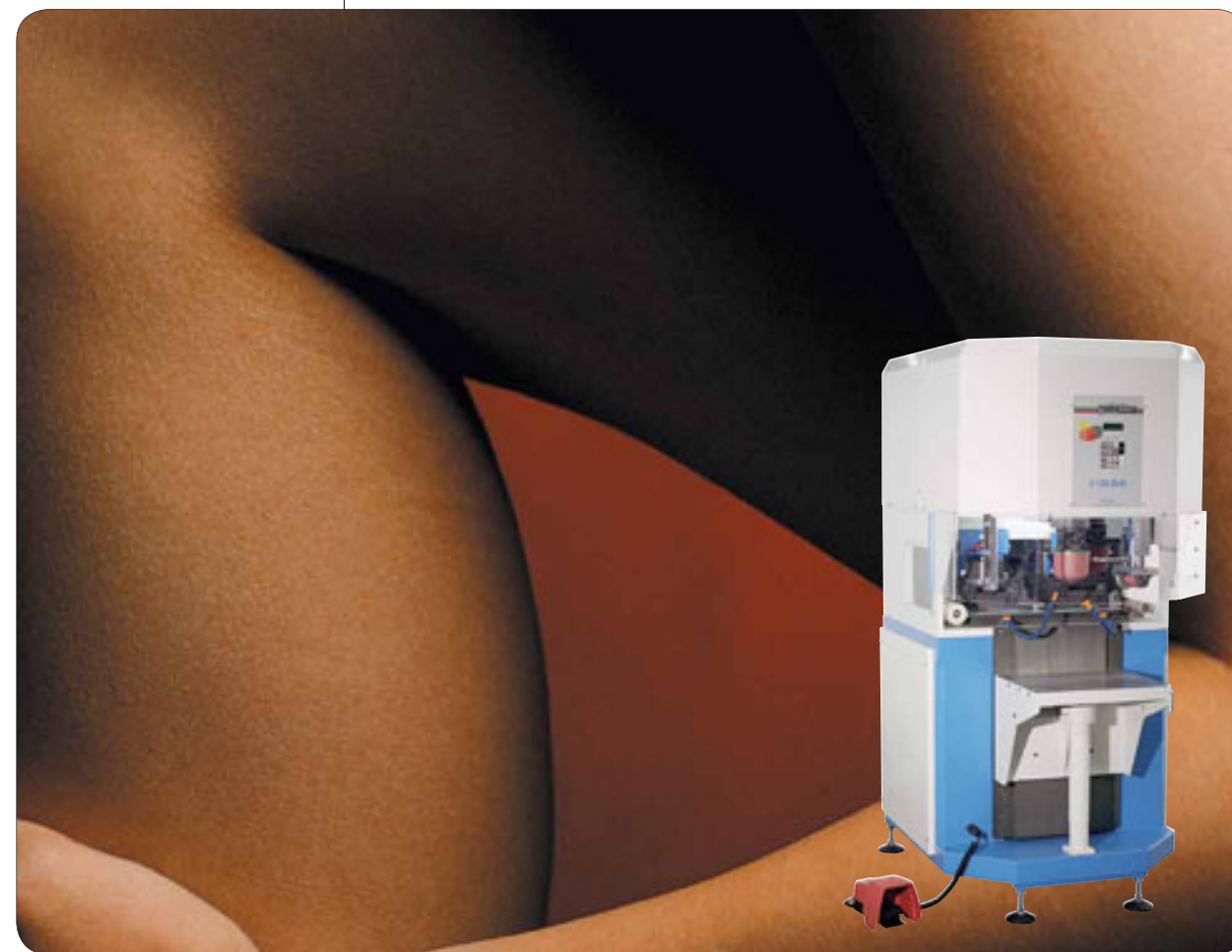

TAMPO PRINTING MACHINES
ACCESSORIES
SERVICE

Tamponový stroj pro dvoubarevný tisk

Velice vysoká přesnost tisku obou tamponů na jednu centrální pozici

„Je doma“ všude: jako samostatný stroj, v polo i plně automatizovaných linkách

*Technologies for your future
made in germany*

TAMPOPRINT logo with 'ORIGINAL' text above it.

TAMPOPRINT IBERIA S.A.U.
c/Caspe 127-135 local B, 08013 Barcelona, SPAIN
☎ +34 93 2327161
Fax: +34 93 2471500
E-Mail: tampoprint@tampoprint.es
http: www.tampoprint.es

TAMPOPRINT logo with 'ORIGINAL' text above it. Tampon printing machines ALFALAS Laser Systems Automations

STANDARD

V-DUO

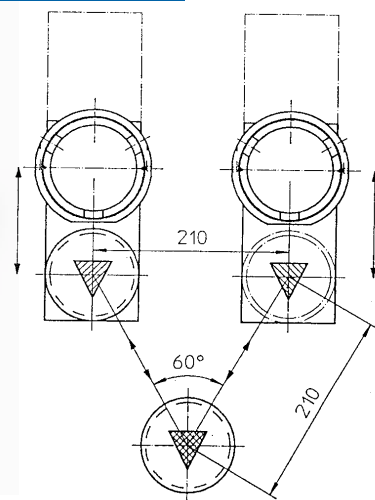

Velmi vysoký výkon.

Série V-DUO představuje dvoubarevné stroje pro tamponový tisk. Jejich unikátní tiskové principy zajišťují vysoké tiskové výkony. Unikátní systém pohybu tamponu do „V“ usnadňuje paralelní přenos a tisk motivu. Další výhodou je tisk obou tamponů na jednu centrální pozici, díky tomu je dosaženo PERFEKTNÍ kvality tisku.

Kombinace V-principu a univerzálního ovládání umožňuje splnit v podstatě jakékoli požadavky zákazníka. Do paměti stroje je možné uložit až 5 tiskových programů, což může být na zakázku rozšířeno. Každý tampon a barva ve stroji mohou být individuálně nastaveny.

Funkce „start produkce“ umožňuje snadné ovládání v automatických linkách. Stroj má dva držáky klišé, opatřené x-y-w nastavením, standardně je do tohoto stroje integrován systém automatického čištění tamponu.

Výkon

Pro zvýšení výstupního výkonu tisků, doporučujeme doplnění stroje o otočné stoly. Při kombinaci s naší standardní konstrukcí "Modul 1000" můžete dosáhnout poloautomatizace, či plné automatizace.

Automatizace

Pro usnadnění integrace do automatických linek, jsou stroje V-DUO dostupné také jako model stolní - bez podstavce (varianta: x-y křížový podstavec pro snadnější polohování stroje).

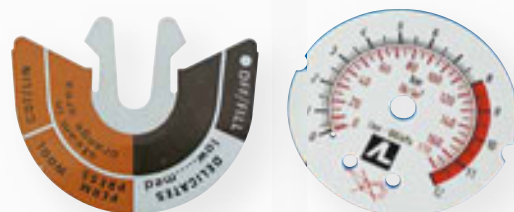

"V-130 DUO" Zvýšení výkonu zakomponováním stroje do jednotky "Modul 2000".

"V-60/90 DUO" Zvýšení výkonu zakomponováním tiskového stroje do konstrukce "Modul 1000".

"T2" otočný stůl, přibližující díly ke stroji.

"V-DUO" princip pohybu tamponů

"V-DUO" s bezpečnostní světelnou závorou

"V-DUO" systém aut. čištění tamponu

MAGICKÝ TROJÚHELNÍK



"V-130 DUO"



"V-60/90 DUO"



"V-60/90 DUO" s rotačním stolem



Více barevný systém barevníků může na tomto stroji umožnit až 4 barevný tisk. (2 barevníky na jedno klišé)

MADE IN GERMANY

